

IncuSafe

Incubatori a CO₂

230 l



MCO-230AIC-PE



Ottimizzazione dei risultati delle colture di cellule e della riproducibilità

Gli incubatori a CO₂ *IncuSafe* offrono un controllo preciso della concentrazione di CO₂ e un controllo accurato, uniforme ed altamente reattivo della temperatura all'interno della camera. Durante la coltura di cellule, l'azione combinata dell'interno germicida in inCu-saFe e della lampada SafeCell UV previene la contaminazione.

Ambiente preciso e regolato

L'azione combinata dell'interno in inCu-saFe e della lampada SafeCell UV previene attivamente la contaminazione.

Il sistema con camicia D.H.A. (Direct Heat and Air Jacket System) regola la temperatura, mentre il sensore IR doppio controlla il livello di CO₂.

Decontaminazione rapida

Il sistema di decontaminazione ad alta velocità utilizza perossido di idrogeno vaporizzato e luce UV per pulire in sicurezza la camera dell'incubatore in meno di tre ore, con una riduzione di almeno 6 log dei principali contaminanti.

Semplicità di utilizzo e capacità superiore

Un pannello touch screen LCD a colori consente il pieno controllo persino quando si indossano i guanti. Grazie ad una porta USB è possibile trasferire i dati in tutta semplicità. L'interno dell'incubatore è facile da pulire, con angoli completamente arrotondati e supporti dei ripiani integrati.



Crescita cellulare ottimale

Qualità e prestazioni eccellenti promuovono la crescita cellulare ed offrono risultati e riproducibilità ottimali. Ideali per i protocolli più rigorosi e sensibili.

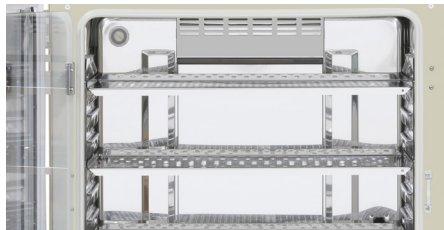

Flussi di lavoro efficienti

Procedure ed esperimenti di laboratorio più efficienti con minori tempi di inattività dell'incubatore. Ideali per applicazioni commerciali.



Maggiore efficienza degli esperimenti

La maggior capacità offre la possibilità di utilizzare l'incubatore dalle fasi di R&S alle sperimentazioni cliniche fino alla produzione.

IncuSafe Incubatori a CO₂



Sistema con camicia D.H.A.

Offre un controllo accurato, costante ed altamente reattivo della temperatura all'interno della camera per un'eccezionale uniformità ed un rapido recupero dopo l'apertura della porta.

Sensore CO₂ IR doppio

Il sensore IR doppio ed il controllo P.I.D. dell'incubatore garantiscono un recupero ultrarapido della CO₂ senza sforamenti, anche dopo molteplici aperture della porta.

Decontaminazione di fondo attiva

L'esclusivo interno in lega di acciaio inossidabile rivestita in rame inCu-saFe abbina le proprietà germicide del rame alla resistenza dell'acciaio inossidabile. La lampada SafeCell UV isolata ed opzionale decontamina l'aria in circolazione e l'acqua nella vaschetta di umidificazione senza danneggiare le cellule in coltura.

Gestione della condensa

L'astina della condensa è controllata tramite tecnologia Peltier, condensa sulla sua superficie il vapore acqueo, che quindi sgocciola nella vaschetta di umidificazione, impedendo la formazione di condensa indesiderata e possibile contaminazione nella camera.

Camera bianca - compatibilità

MCO-230AICUVH-PE è classificato come classe ISO 5.0 per l'utilizzo in camera bianca. La classificazione della camera bianca è stata determinata in conformità alla norma ISO 14644-1 - Parte 14: Valutazione dell'idoneità all'uso delle apparecchiature in base alla concentrazione di particelle sospese nell'aria.

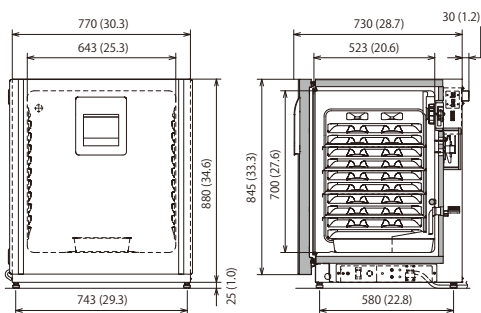

Solo SEE, Svizzera e Turchia



Per uso medico

Il dispositivo MCO-230AIC è certificato come dispositivo medico di classe IIa (93/42/CEE e 2007/47/CEE). Paesi di utilizzo: unicamente Austria, Belgio, Cipro, Danimarca, Finlandia, Francia, Germania, Irlanda, Italia, Liechtenstein, Lussemburgo, Malta, Paesi Bassi, Regno Unito, Spagna e Svizzera.



Per uso in laboratorio

Paesi di utilizzo: unicamente Paesi del SEE, Svizzera e Turchia.



PHC Europe B.V.

Nijverheidsweg 120 | 4879 AZ Etten-Leur | Netherlands
T: +31 (0) 76 543 3839 | F: +31 (0) 76 541 3732

www.phchd.com/eu/biomedical

Codice modello	MCO-230AIC-PE	MCO-230AICUV-PE	MCO-230AICUVH-PE**
Dimensioni esterne (L x P x A) ¹⁾	mm	770 x 730 x 905	
Dimensioni interne (L x P x A)	mm	643 x 523 x 700	
Volume	litri	230	
Peso netto	kg	90	
Classificazione			
Classificazione delle camere bianche ISO ⁴⁾	°C	5.0	
Prestazioni			
Range di controllo temperatura e fluttuazione	°C	TA, da +5 a +50, ±0,1	
Uniformità della temperatura ²⁾	°C	±0,25	
Range di controllo CO ₂ e fluttuazione	%	0-20, ±0,15	
Livello di umidità e fluttuazione	% U.R.	95, ±5	
Metodo di sterilizzazione		Decontaminazione H ₂ O ₂	
Controllo			
Sensore temperatura		Termistore	
Sensore CO ₂		IR doppio	
Display		Touch screen LCD	
Materiali di costruzione			
Materiale esterno		Acciaio verniciato (copertura posteriore non verniciata)	
Materiale interno		Lega di acciaio inossidabile rivestita in rame	
Materiale isolante		Polistirene estruso	
Metodo di riscaldamento		Sistema con camicia D.H.A.	
Porta esterna	qtà	1	
Serratura della porta esterna		Opzionale	Opzionale Standard
Porta reversibile		Inclusa	
Porta interna	qtà	1, a tenuta di gas in vetro temperato	
Ripiani	qtà	4, in lega di acciaio inossidabile rivestita in rame	
Dimensioni ripiano (L x P x A)	mm	620 x 450 x 12	
Carico massimo per ripiano	kg	7	
Capacità massima dei ripiani	qtà	10	
Foro di accesso	qtà	1	
Posizione foro di accesso		Parte posteriore	
Diametro foro di accesso	Ø mm	30	
Allarmi (R = Allarme remoto, V = Allarme visivo, B = Allarme buzzer)			
Interruzione di corrente		R	
Fuori impostazione temperatura		V-B-R	
Temperatura elevata		V-B-R	
Fuori impostazione CO ₂		V-B-R	
Porta aperta		V-B	
Livello elettrico e di rumorosità			
Alimentazione elettrica	V	230	
Frequenza	Hz	50	
Livello di rumorosità ³⁾	dB	25	
Opzioni			
Sistema SafeCell UV [®]		MCO-170UVS-PE ⁴⁾	Standard
Pannello di decontaminazione H ₂ O ₂		MCO-170HB-PE ⁴⁾	Standard
Serratura elettrica con password		MCO-170EL-PW ⁴⁾	Standard
Generatore di vapore di H ₂ O ₂		MCO-HP-PW ⁴⁾	
Reagente H ₂ O ₂ , confezione da 6 flaconi		MCO-H202-PE	
Regolatore di pressione della CO ₂		MCO-010R-PW	
Sistema di commutazione bombole CO ₂ automatico		MCO-216C-PW	
Kit di calibrazione del gas a un punto semiautomatico		MCO-SG-PW	
Ripiano InCu-saFe [®]		MCO-230ST-PW	
Sistema "half tray" InCu-saFe [®]		MCO-35ST-PW	
Staffa per impilare 2 incubatori*		MCO-170PS-PW	
Spaziatore per impilaggio*		MCO-230SB-PW	
Base con rotelle		MCO-230RB-PW	
Sistemi di comunicazione opzionali ⁵⁾			
Interfaccia analogica (4-20 mA)		MCO-420MA-PW	

L'aspetto e le specifiche sono soggetti a cambiamenti senza preavviso.

¹⁾ Dimensioni esterne solo della struttura principale, escluse maniglie e altri elementi esterni.

²⁾ Temperatura ambiente 23 °C, impostazione 37 °C, CO₂ 5%, senza carico.

³⁾ Valore nominale.

⁴⁾ La serie MCO-230AIC richiede MCO-170HB-PE, MCO-170EL-PW, MCO-HP-PW e l'opzione SafeCell UV per la decontaminazione H₂O₂.

⁵⁾ La serie MCO-230AIC può essere installata solo con un'interfaccia di comunicazione.

⁴⁾ Classificazione delle camere bianche secondo ISO 14644-1 - Parte 14: Valutazione dell'idoneità all'uso delle apparecchiature in base alla concentrazione di particelle sospese nell'aria.

* Se si impilano due incubatori, assicurarsi di utilizzare la bulloneria di fissaggio e il distanziatore specifici per l'impilamento doppio.

** Questi modelli sono forniti come MCO-230AIC-PE con le necessarie opzioni installate.